



产品介绍

CI型液压涨套使用内六角螺栓进行加压，主要用于常规刀体、圆锯机、开榫机和多片锯等。

最大转速：9000 rpm

产品特性

1. 螺栓加压锁紧结构相对于油枪加压，操作更加简便，显著地提高生产效率，同时节省油枪的使用成本；
2. 配合配件使用，可同时安装多种刀具。

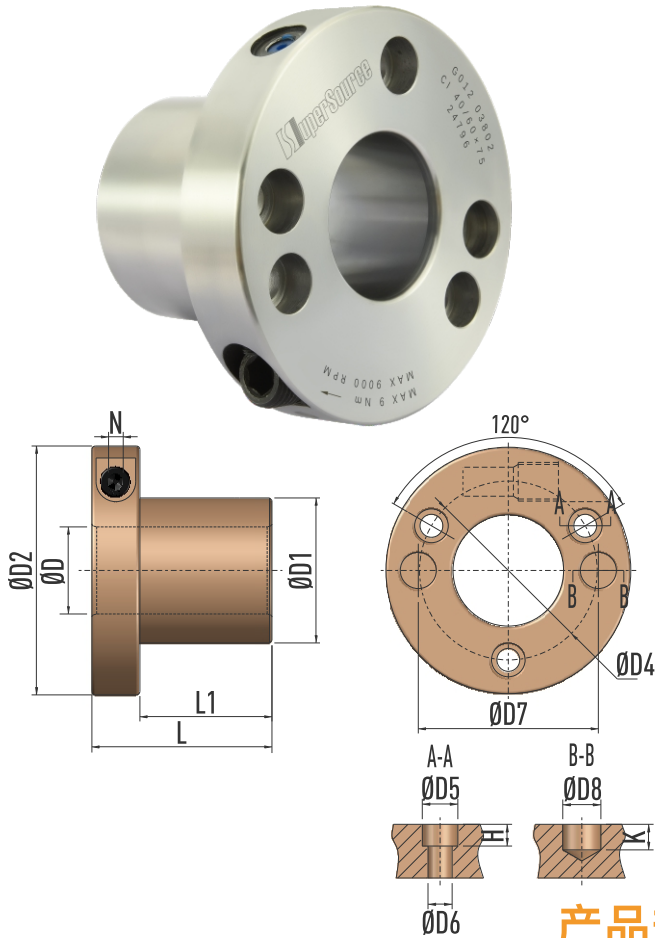

产品规格参数

产品编号	型号	D	D1	D2	D4	D5	D6	D7	D8	L	L1	H	N	K
G012 03003	CI 1-1/2"/50x85	1-1/2"	50	102	64	14	9.5	65	15	85	65	8.5	8	10
G012 03006	CI 1-13/16"/60x75	1-13/16"	60	102	74	14	9.5	75	15	75	55	8.5	8	10
G012 03010	CI 1-13/16"/65x85	1-13/16"	65	108	80	14	9.5	80	15	85	65	8.5	8	10
G012 03511	CI 40/50x75	40	50	102	64	14	9.5	65	15	75	55	8.5	8	10
G012 03516	CI 40/60x75	40	60	102	74	14	9.5	75	15	75	55	8.5	8	10
G012 03517	CI 40/60x95	40	60	108	74	14	9.5	75	15	95	75	8.5	8	10
G012 03518	CI 40/60x115	40	60	108	74	14	9.5	75	15	115	95	8.5	8	10
G012 03530	CI 50/60x75	50	60	102	74	14	9.5	75	15	75	55	8.5	8	10
G012 03531	CI 50/60x95	50	60	108	74	14	9.5	75	15	95	75	8.5	8	10
G012 03532	CI 50/60x115	50	60	108	74	14	9.5	75	15	115	95	8.5	8	10

注：除单独标识的英制尺寸，上表内尺寸单位均为毫米(mm)